

Bedeutung von Clustern für die

# Beschleunigung von interdisziplinären Innovationsprozessen

- Erfahrungen aus der Medizintechnik -

## 1. Baden-Württembergisches Cluster-Forum

KARL STORZ GmbH & Co. KG

**Dr. Martin Leonhard**

M.Leonhard@karlstorz.de

Stuttgart, 4. Dezember 2007



Dr. med. h.c. KARL STORZ  
(1911 - 1996)

Instrumentenmacher

Firmengründer (1945)

Unternehmer

Erfinder, über 400 Patente

Visionär und Pionier der Endoskopie  
(SAGES 1995)

# Der Instrumentenmacher



Tuttlinger Tradition der  
Scheren und Messer

Grundlage für  
medizinische Instrumente

Ursprung von **KARL STORZ**

Wegweiser der Ausbildung



Mittelstrasse 8 (1945)

# Das Weltunternehmen

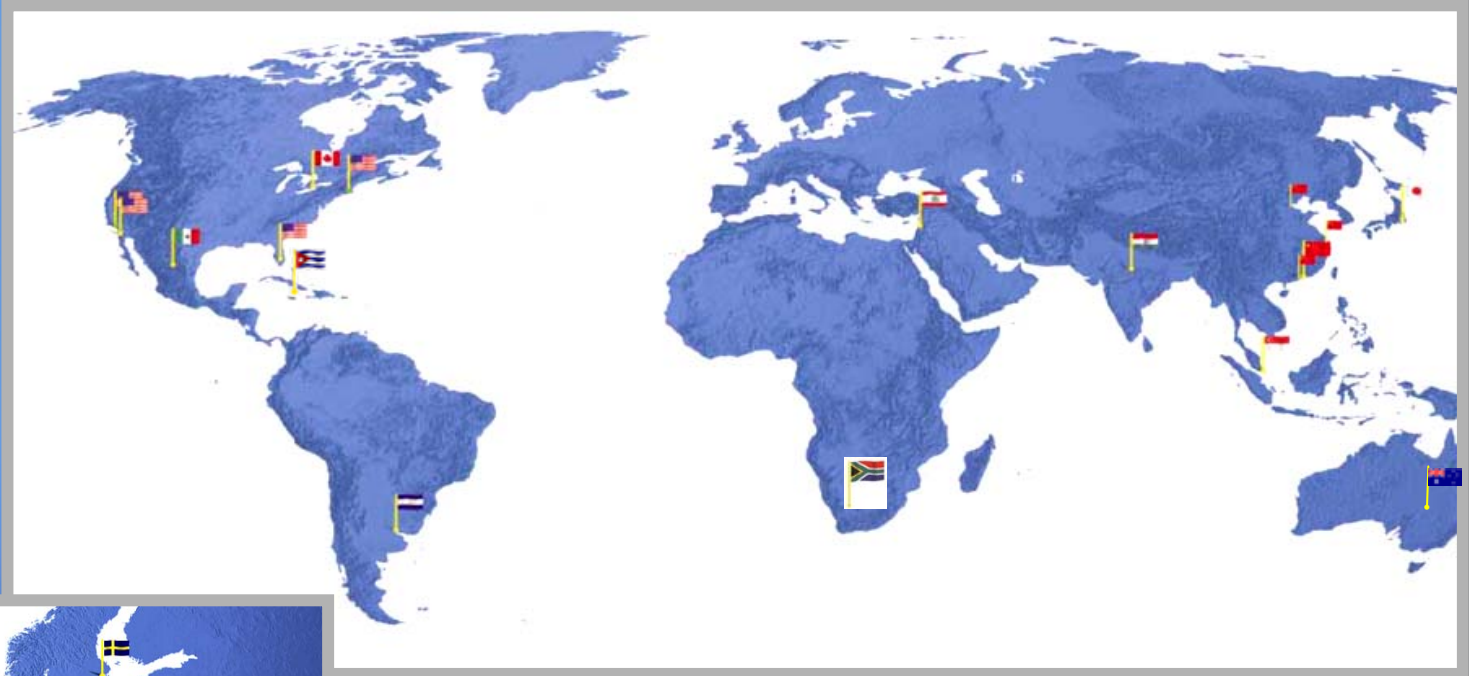

32 Tochtergesellschaften in 26 Ländern

# Das Weltunternehmen

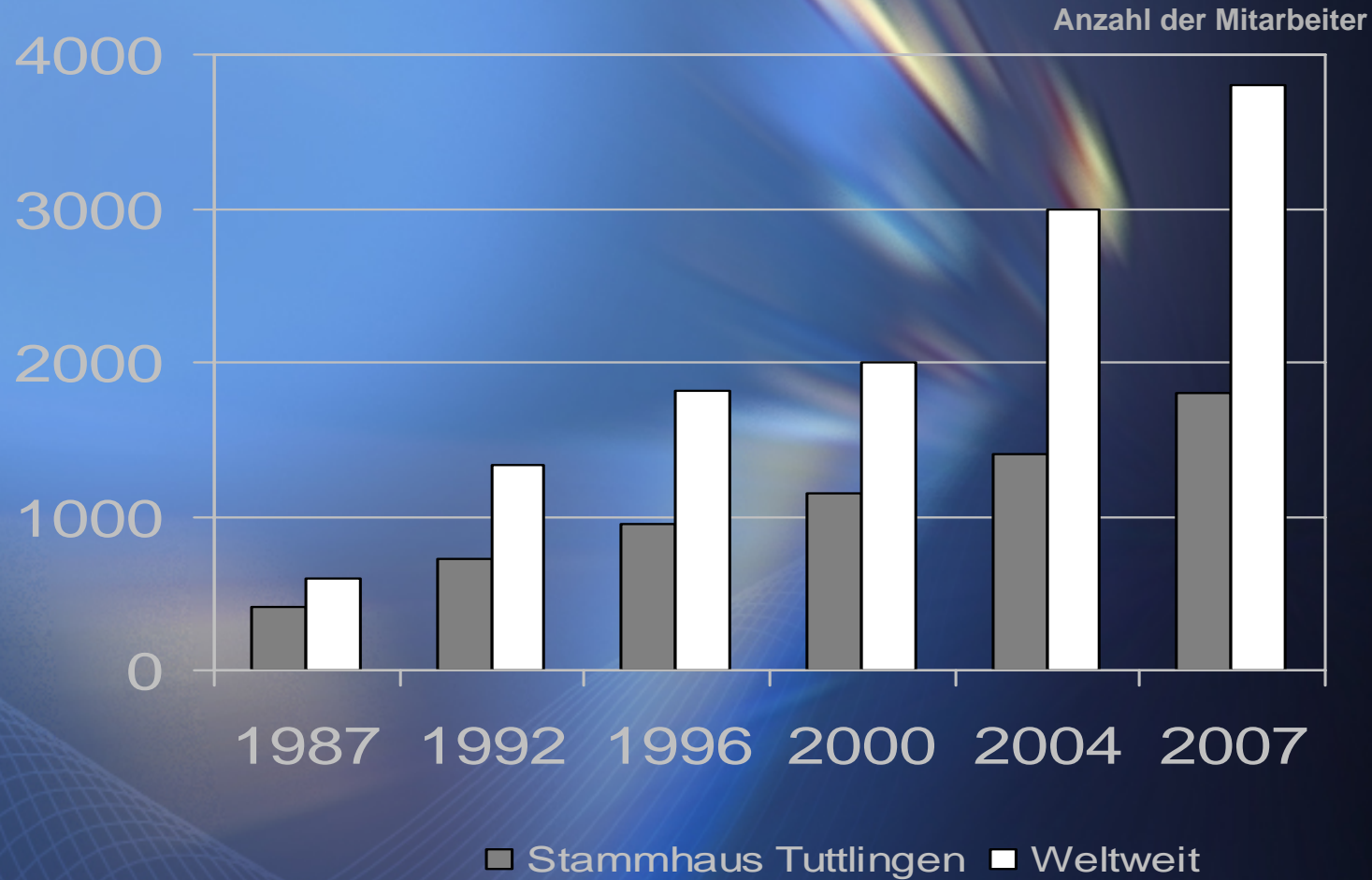

# Was ist Innovation?

Eine neue Idee ist solange  
keine Innovation  
**bis sie die Menschen erreicht ...**

**Scott Berkun**

Unter Innovation versteht man  
die wirtschaftliche Umsetzung  
von Ideen und Erfindungen.

**Wikipedia**

Anzahl erteilter und aktiver Patente und Gebrauchsmuster in 10 Jahren versechsfacht

**KARL STORZ 2007**

# Meilensteine der Endoskopie

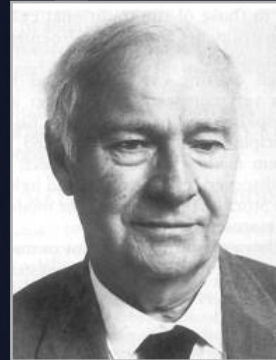
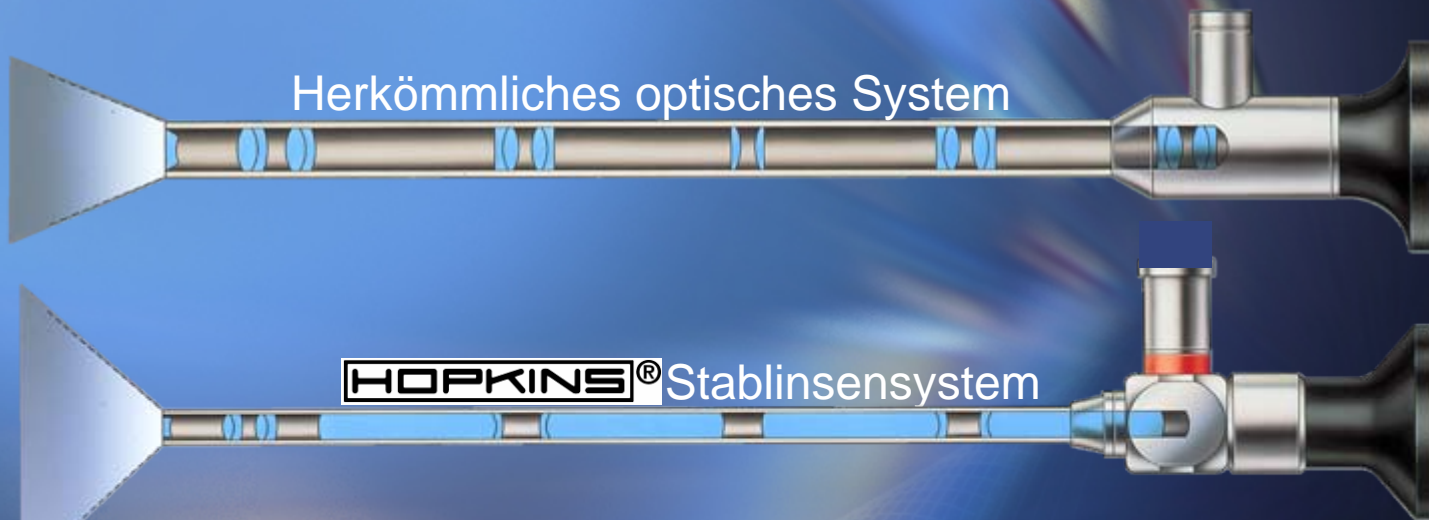

Harold H. Hopkins  
1918 - 1994

1966  
*HOPKINS Stablinsen Optiken*

Auflösung  
Lichtstärke  
Bildgüte  
Bildgröße  
Tiefenschärfe  
Kontrast  
Farbbrillanz

# Meilensteine der Endoskopie

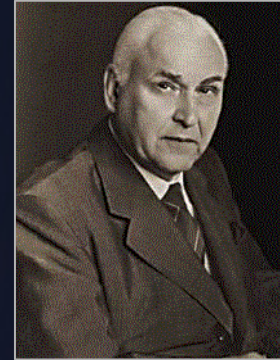

Dr.h.c. Karl Storz  
1911 - 1996



**Kaltlichtprinzip**  
Dr. Karl Storz, 1962

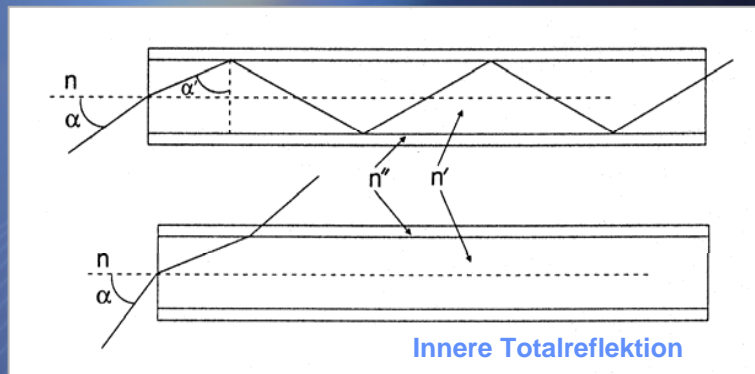



Dr. h.c. mult. Sybill Storz

Familienunternehmen

Wachstum durch Erfolg

Innovation, Qualität und  
Kundenzufriedenheit



Karl-Christian Storz

## Dr. h.c.mult. Sybill Storz

- **Diesel-Medaille 2004**  
des Deutschen Instituts für Erfindungswesen
- „**Unternehmerin des Jahres 2004**“  
Prix Veuve Clicquot
- „**Unternehmerin des Jahres 2006**“  
Europäischer Rat für Frauen, Unternehmen u. Handel CEFEC
- „**Beste Unternehmerin Europas 2006**“  
Preis des französischen Staatspräsidenten Jacques Chirac
- **Staufer-Medaille 2005**  
des Landes Baden-Württemberg
- **Aufnahme in die Ehrenlegion 2005/07** als  
„Chevalier de la légion d'honneur“



# Was ist Innovation ?

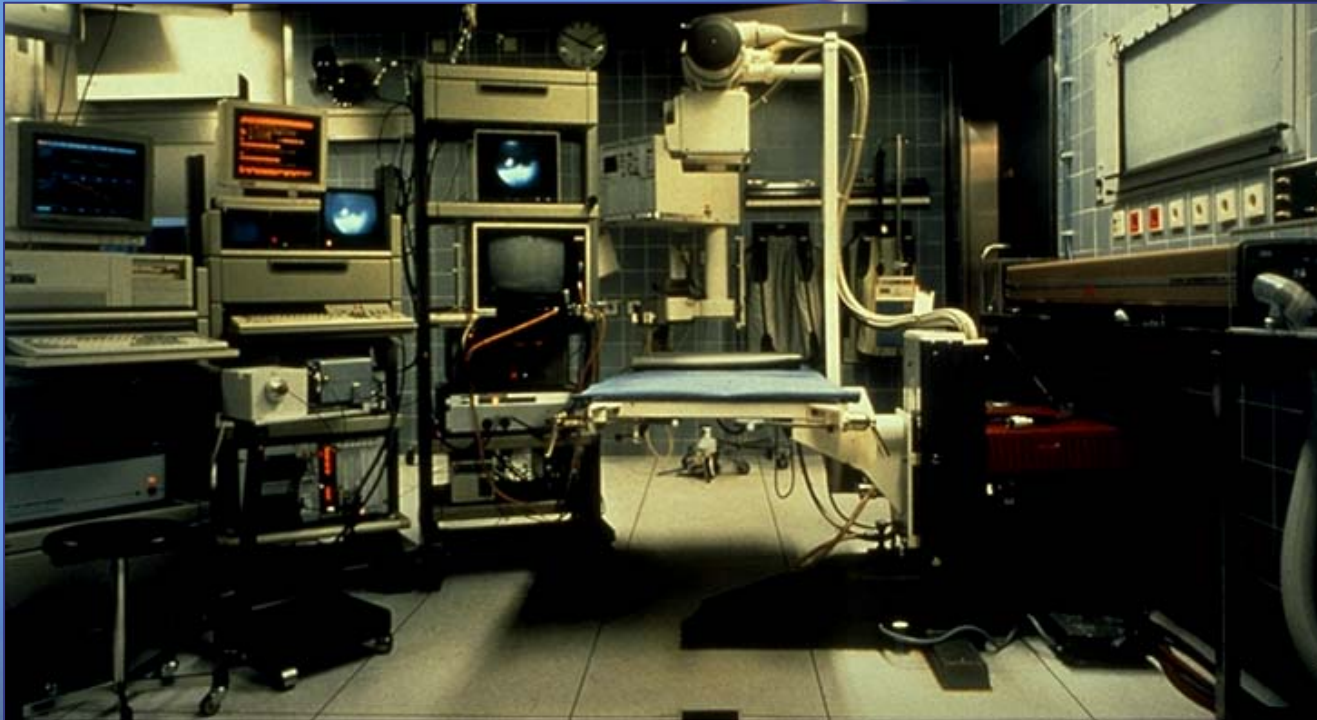

*Anfänge der Früherkennung:*  
Universität München ca. 1990

# Molekulare Bildgebung

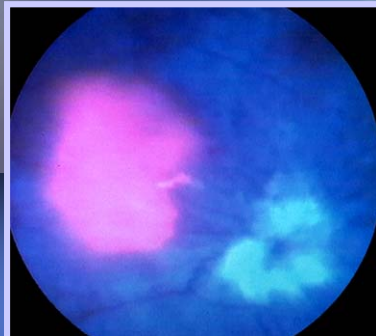

*PDD / AF:*  
Tumorfrühdiagnose heute

# Systemlösung OR1



- ✓ verbesserte Qualität
- ✓ verbesserte Sicherheit
- ✓ verbesserte Effizienz



seit etwa 2000

## N.O.T.E.S.

## Natural Orifice Transluminal Endoscopic Surgery

Operieren ohne äußere Narben



**Offene Cholecystektomie**

Langenbuch, Berlin  
1882

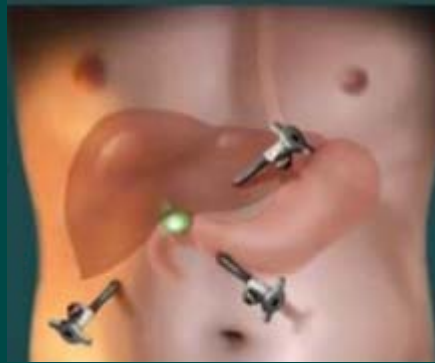

**Laparoskopische  
Cholecystektomie**

Mühe, Böblingen,  
1985



**NOTES Cholecystektomie**

Marescaux, Strasbourg  
2007

# Cluster entlang der Wertschöpfungskette

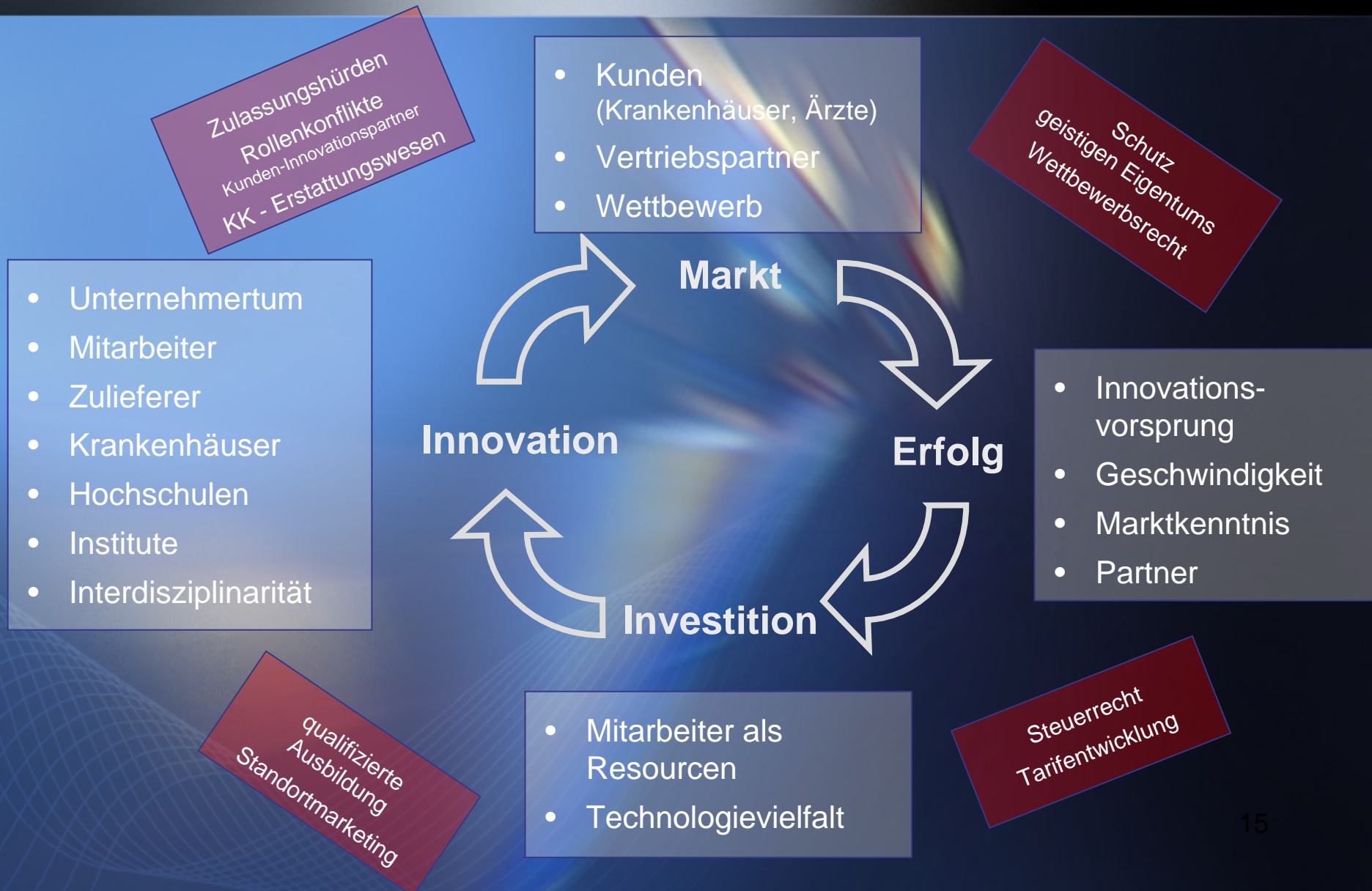

- **Innovation**  
(durch starken Wettbewerb)
- **starken Krankenhausstandort**  
(Heimatmarkt Deutschland)
  - ökonomisch gesunde Institutionen
  - qualifizierte Mitarbeiter
- **starken Hochschulstandort**
  - Bildung / Ausbildung / Weiterbildung für qualifizierte Mitarbeiter
  - Forschung an Kliniken und Instituten
- **Qualifizierte Mitarbeiter**
  - besondere Ausbildungsberufe
  - Ingenieure

- **gute Ausbildung**
  - **(lokale) Ausbildungsberufe**  
Chirurgie-, Feinwerk-, Zerspanungsmechaniker, Feinoptiker, Elektroniker, ...
  - **starke Fachhochschulen für praxisnahe Ausbildung**
    - E-Technik
    - Maschinenbau
    - Medizintechnik
  - **überregional starke Universitäten**
- **attraktives Umfeld**
- **starke und flexible Arbeitgeber**

- **Erfolge,**  
die Investitionen ermöglichen
- **Richtige Einstellung**
  - Intensive Kundenkenntnis
  - stark interdisziplinäre Denkweise
  - kontinuierliche Anstrengung
- **Umfeld**
  - Deregulierung (Zulassung)
  - Wettbewerb
  - Schaffung transparenter Strukturen (Erstattungswesen)
  - Investitionen ins Gesundheitswesen !!  
(15 Mrd. € Investitionsstau)

- **Kooperationen mit**
  - Universitätskliniken
  - Forschungsinstituten
  - Technologiefirmen
  - Zulieferern
  - Dienstleistern
- **Anforderung an Kooperationspartner**
  - anwendungsorientiert
  - Erfahrung im Projektmanagement
  - gewisse Standortnähe

# Die Region im Fokus

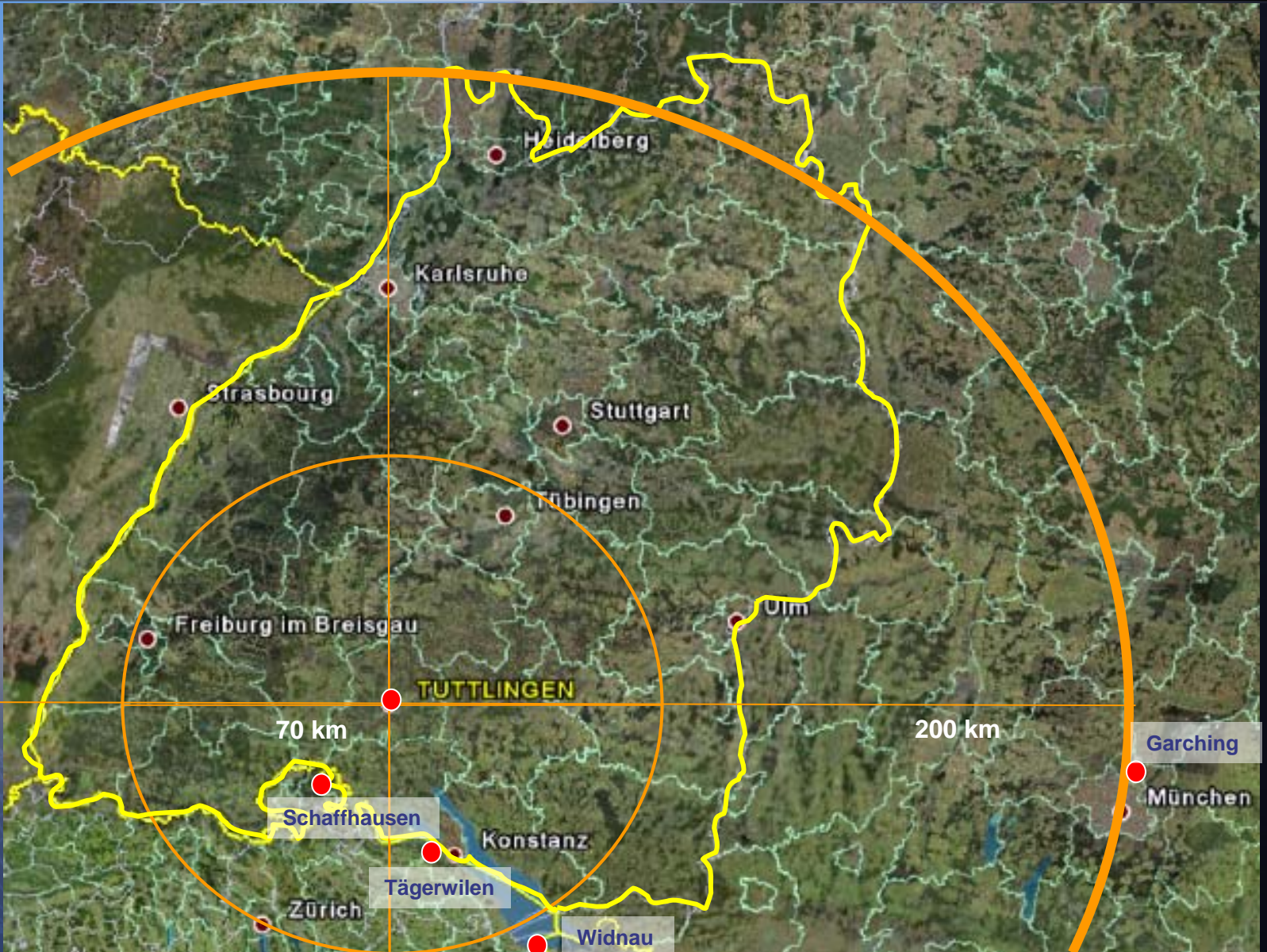

# Aktion Plagiarius

Ein Plagiat ist die Nachahmung eines Produkts zum Zwecke der wirtschaftlichen Ausbeutung. Es wird entweder sklavisch exakt oder mit kleineren Änderungen ausgeführt ...

Die Plagiatoren verfolgen nur ein Ziel: Profit auf Kosten anderer: Sie kopieren nur erfolgreiche Produkte, für die bereits Nachfrage besteht, und sparen somit die Kosten für Forschung und Entwicklung sowie fürs Marketing.

Auszug aus [www.plagiarius.com](http://www.plagiarius.com)

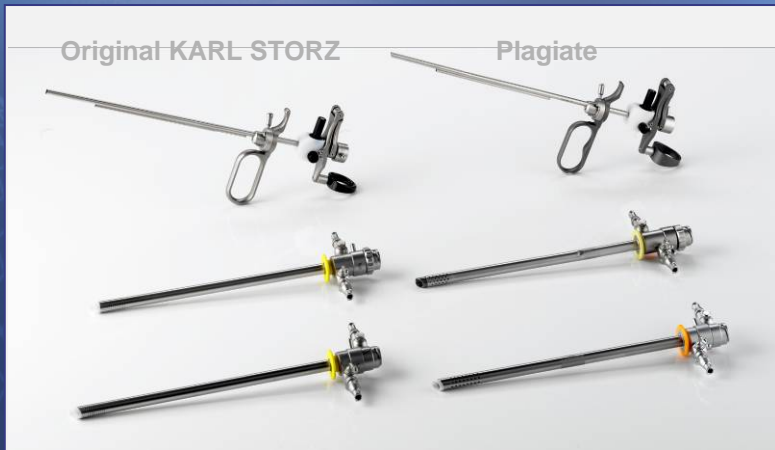
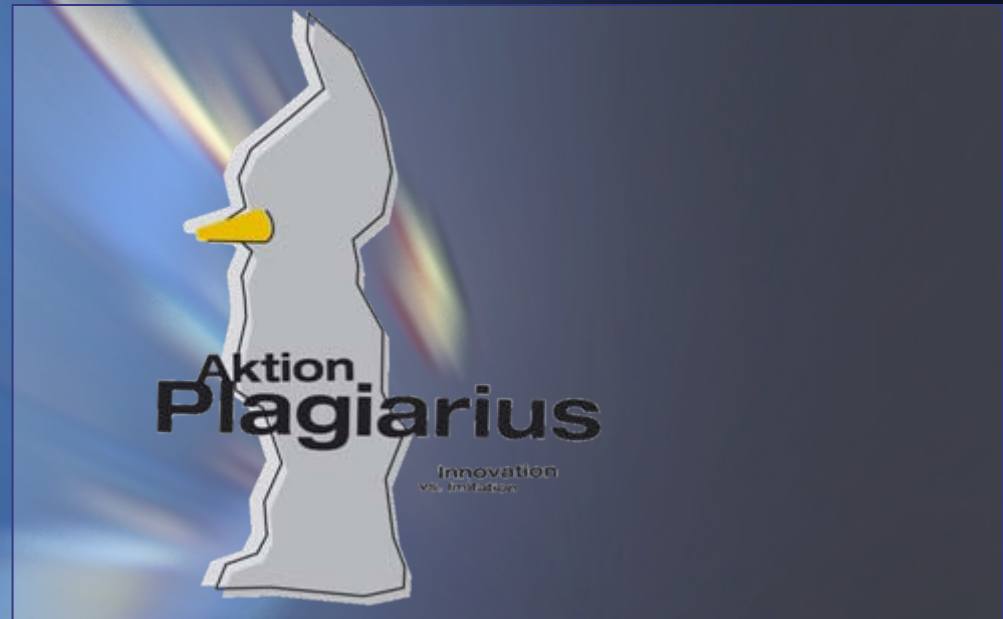

- **Wenkert Medizintechnik Klaus Wenkert, Seitingen**  
Vertrieb, u.a: - Ackermann Instrumente GmbH, Rietheim
- **Asap Endoscopic products GmbH, Freiburg**
- **Gimmi GmbH, Tuttlingen**
- **Mahe-Barthelmes Medizintechnik GmbH, Emmingen**
- **MGB Endoskopische Geräte GmbH, Berlin**
- **Schölly Fiberoptic GmbH, Denzlingen**
- **Stema Medizintechnik GmbH, Stockach**



Innovation  
bei KARL STORZ braucht Netzwerke  
entlang der Wertschöpfungskette,  
die in gewisser  
aber nicht unmittelbarer räumlicher Nähe sind.



Zukunft hat Tradition  
Tradition hat Zukunft